

デジタルならではの鮮明な映像で、防犯はもちろん業務支援にも貢献

i-pro (アイプロ) シリーズ

ネットワーク監視カメラシステム

株式会社 福邦銀行 様



メガピクセルネットワークカメラがカウンター業務を見守る(武生支店)



金庫や行員出入口など、カウンター内を見守るのはDG-NP244V(武生支店)



福邦銀行様 本店



福邦銀行様 武生支店

株式会社 福邦銀行様は本店および各支店に、i-pro (アイプロ) シリーズによるネットワーク監視カメラシステムを導入されました。デジタルならではの鮮明な映像で、行内の安心・安全を見守る防犯目的はもちろん、業務支援システムとしても活躍。万一何らかの問題が発生した際の、その解決の効率化や時間短縮、およびお客様サービスの向上に貢献しています。

■システムの概要

アイプロシリーズのメガピクセルネットワークカメラDG-NP304V(またはDG-NP1000)、およびネットワークカメラDG-NP244VとネットワークカラードームカメラDG-NF282を、本店および各支店のカウンター、行員出入口、金庫、ATMなどの撮影用にそれぞれ設置。設置場所に応じた機器選定と画角調整、さらに小さく写っている被写体も拡大すれば鮮明な画像で確認できる高解像度映像により、重要なモニタリングポイントを死角なく網羅します。

撮影された映像は、ネットワークディスクレコーダーDG-ND300AR/4に記録されます。DG-ND300AR/4は1TB(RAID5運用により有効容量は750GB)の大容量により、約6か月分の映像の連続記録が可能です。



お客様の声 「『画角』と『解像度』を重視。我々が要求する基準を満たしていたのがアイプロシリーズでした」

近年、リスク管理は銀行経営における重要課題となっており、監視カメラシステムに期待される役割も、従来の監視目的にとどまらなくなっています。例えば、業務中の行員やお客様の動線、あるいは現金や伝票の動きなども鮮明な映像で確認できれば、万一問題が発生した時の検証・解決に有効です。もちろん業務はあらかじめ定められた厳密な規則に基づいておこなわれ、また行員のコンプライアンス意識の徹底も図っている訳ですが、私たちがお客様から委託されている業務の重大さを考えると、監視カメラシステムによるリスク管理のさらなる向上は非常に意義のあることです。以上のニーズを踏まえ、監視カメラシステムを選定するにあたって重視したポイントは大きく2点あります。1点目は、広範囲を1台のカメラで撮影できる「画角」。2点目

は、画面の片隅に小さく映っている被写体までも拡大すれば鮮明な画像で確認できる「解像度」です。本店にモデルシステムを設置してもらい、実際に性能を検証したところ、上記2点のポイントについて我々が要求する基準を満たしていたのがアイプロシリーズでした。結果として、必要最小限のカメラ台数で死角なく、重要なモニタリングポイントをしっかりと網羅できるシステムが構築できました。システム導入後、現金の受け渡しに関するトラブルや忘れ物のお問い合わせも、カメラ映像を確認することで迅速に解決できたという事例が報告されています。時には、お客様の側から「監視カメラ映像を確認させてもらえないか」とお問い合わせをいただくこともあり、映像の検証能力の高さを実感しています。

■システムの特長

●監視目的はもちろん、業務上のトラブルの検証・解決にも有効な高精細映像

カウンター撮影用にメガピクセルネットワークカメラDG-NP304V（またはDG-NP1000）、行員出入口や金庫およびATMの顔撮影用にネットワークカメラDG-NP244V、ATMの手元撮影用にネットワークカラードームカメラDG-NF282を、それぞれ設置。用途に応じた機種選定で、行内の重要なモニタリングポイントを死角なく撮影できるシステムを実現しています。中でもメガピクセルネットワーク



メガピクセルネットワークカメラ (武生支店)

カメラは1280×960ピクセルの高解像度映像で、お客様の顔はもちろん、伝票などのやりとりも確認でき、監視目的に加えて、万一、業務上のトラブルが発生した際の検証・解決にも有効です。



ATMには2種類のカメラを設置 (武生支店)



手元撮影用のDG-NF282



顔撮影用のDG-NP244Vはパネル越しに設置

**●約6ヵ月間分の映像を記録できる
大容量のネットワークディスクレコーダー**

撮影された映像は、1TB (RAID5運用により有効容量は750GB) のネットワークディスクレコーダーDG-ND300AR/4に記録されます。営業フロアの映像は、1日あたり9時間半、週5日間 (営業日) 分が0.3枚/秒の録画レートで記録されています。ATMおよび業務時間外の営業フロアの映像は、監視エリア内に動きを検知すると撮影をおこなうビデオモーションディテクター機能を活用し、起動後30秒間の映像が2枚/秒の録画レートで自動的に記録されるようになっています。これらの監視映像は約6ヵ月分を連続記録することができます。

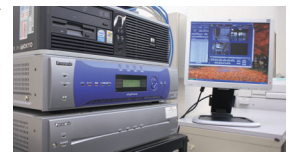

DG-ND300AR/4 (左側中央) (武生支店)

■システム図

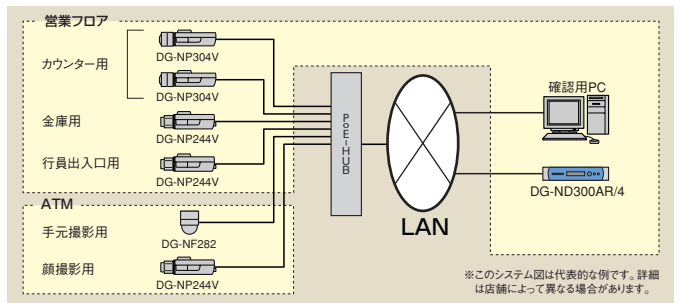

※このシステム図は代表的な例です。詳細は店舗によって異なる場合があります。

■おもな納入機器 ※システムの規模に応じて、() 内の品番が採用されている店舗もあります。

- ネットワークディスクレコーダー DG-ND300AR/4 (ND300AR/4)
- ネットワークカメラ(天井取付キット) DG-NP244VKTC
- メガピクセルネットワークカメラ DG-NP304V (NP1000)
- ネットワークカラードームカメラ DG-NF282

株式会社 福邦銀行様

株式会社 福邦銀行様は、1943年(昭和18年)の創業以来、「地域社会への貢献」を第一に「健全なる経営」、「活力ある職場」を経営理念として発展されてきました。2007年度からは経営強化計画「お客様感動への挑戦」に基づき、子育てを金融面からサポートする「子育て支援バンク」宣言など、地域金融機関として地域のお客様をサポートする取り組みを積極的に推進されています。

- 施 主 : 株式会社 福邦銀行
- 所 在 地 : 福井県福井市順化1-6-9
- 納 入 先 : 株式会社 福邦銀行本店および各支店
- 納 入 年 月 : 2009年4月～6月
- 納 入 : 株式会社岡村製作所
パナソニック システムソリューションズ ジャパン株式会社 北陸社

●お客様プロフィール

eco ideas パナソニックは、すべての活動において、一歩先のエコをめざします ●エコ製品の販売および環境に配慮したシステムソリューションの提供に取り組みます ●販売・物流のグリーン化をめざします

お問い合わせは パナソニック株式会社 システムお客様ご相談センター

フリーダイヤル **0120-878-410** 受付:9時～17時30分(土・日・祝日除く) ホームページからのお問い合わせは <https://sec.panasonic.biz/solution/info/>

パナソニック システムソリューションズ ジャパン株式会社 〒104-0061 東京都中央区銀座8丁目21番1号 汐留浜離宮ビル <http://panasonic.co.jp/pss/pssj/>